



ЗАСЛОН



Литрес 

# РИМЪ ЭДЕЛЬШТЕЙН

**ТЕХНОКРАТИЧЕСКАЯ  
ГЕГЕМОНИЯ**

# Римъ Эдельштейн

# Технократическая гегемония

*[http://www.litres.ru/pages/biblio\\_book/?art=69263848](http://www.litres.ru/pages/biblio_book/?art=69263848)*

*SelfPub; 2023*

## Аннотация

Нейросети научились не только писать тексты и рисовать картинки... Настал день, когда нейросети начали создавать людей. А ещё и роботизация, автоматизация... И теперь людишкам придётся подвинуться.

# Римъ Эдельштейн

## Технократическая гегемония

Пахло в мусорном баке не очень приятно, но Роман всё равно туда запрыгнул – практически без раздумий, громыхнув своим истощённым телом о жестяное покрытие. Он весь сжался, а воздуха в его лёгких стало настолько мало, что его голова рисковала разлететься от перенапряжения, как гнилой арбуз. Его ладони тут же упёрлись во что-то мокрое и мерзкое, а под локтём оказалась какая-то шерсть. Он чувствовал под своими ногами алюминиевые банки и стеклянные бутылки, но сейчас его это мало занимало.

Роман пытался прислушаться, чтобы услышать преследователей, но из-за собственного оглушительного дыхания ничего не мог разобрать. Когда парень забежал в этот переулок, он заметил и застывшего бездомного – мужчина в драной шапке и с всклокоченной белой бородой пытался развести костёр в двух шагах от бака. Он держал в руках большой лист старой газеты, и пытался поджечь хоть краешек над смятой рубахой, найденной в этом же баке несколько минут назад. Он взглянул на выскочившего незнакомца растерянно, будто его застали врасплох...

Роман двигался на инстинктах, как всякое животное, за

которым бегут по следу озверевшие охотники со свисающей с морд пеной и оскаленными пастьями, жаждущими жертвенной крови. Потому он, немного запнувшись, прыгнул в бак – больше некуда. Переулок удлинялся, уходил в непроглядную черноту, но БЕЗУПРЕЧНЫЕ были вооружены и мощными фонарями. Он это помнил ещё с прошлой встречи...

Роман судорожно схватился за лежавшую шерсть – это оказалась выкинутая шуба за ненадобностью. Старая, дряхлая, но она могла спасти ему жизнь, и он укрылся ею с головой, чуть ли не физически ощущая, как БЕЗУПРЕЧНЫЕ входят в том конце переулка, откуда он только что забежал...

Бездомный – с глубоким шумным вздохом – подскочил на ноги. Видимо, он увидел их, но сказать ничего не успел. Он повалился почти мгновенно – сразу после такой ослепительной вспышки, что осветила всё вокруг. Кто увидел бы это без специальных очков, долгое время ещё бы не смог смотреть. Но грохот выстрела Роман не услышал – лазерные ружья, которыми были вооружены БЕЗУПРЕЧНЫЕ, не издавали ни звука. Почти как они сами. Они не шумели, не разговаривали, не выдвигали требований. Двигались бесшумно и целеустремлённо.

Они испарились так же, как и появились – совершенно неожиданно. Но Роман ещё долго сидел в баке, переводя дыхание и прислушиваясь... БЕЗУПРЕЧНЫЕ атаковали молниеносно, появлялись и исчезали, как конница.

Парень выбрался из бака в сырые сумерки, наполненные

приглушёнными звуками. Где-то ещё ездили машины, хлопала дверь. Но это пока что...

От бездомного осталась только груда его прожжённой одежды – костёр он так и не смог разжечь. Помятая газета покачивалась на сквозняке, и Роман прошёл к ней, чтобы кое-что проверить...

«Дата. Какая там стоит дата?»

Почему-то это было очень важно для него, и он аккуратно поднял бумагу, силясь разобрать буквы и цифры, напечатанные когда-то давно...

«ДВАДЦАТЬ ШЕСТОЕ МАРТА. ДВЕ ТЫСЯЧИ ДВАДЦАТЬ ВТОРОЙ ГОД».

Да... Вот уж раритет. Почти три декады прошло. И осознание этого как-то сдавило Романа. Он измученно огляделся, прежде чем его воспалённые глаза снова поползли по тексту в совсем немного пожелтевшей газетёнке... Отрывок читался чётко, да и сам материал был очень качественный, ещё живой.

Автоматизация бизнес-процессов — один из главных способов сократить затраты в системе любого уровня: от отдела компании до крупного бизнеса. Автоматизация избавляет людей от рутинных задач. Например, в процессах, в которых требовалось два сотрудника, после автоматизации нужен только один.

Он прочитал это и горестно скривился... Мда, доигрались.

Кто бы мог подумать, что тотальная автоматизация, роботизация и усовершенствование технологий может привести к таким последствиям?! Никто.

«Если это всё изначально не задумывалось», — подумал он невольно в миллионный раз, отбрасывая газету в сторону.

Главное в выживании – день простоять да ночь продержаться. И эта догма работает всегда. Представь, что ты бродячий пёс и – выживай! Он медленно пошёл по этому переулку, пока не вышел на крайне затемнённую улицу – фонарей тут уже не было, днём можно рассмотреть и выбитое стекло, разбитые лампы. Вывески, полыхающие неоном, всё ещё были на месте, но скоро и их уже не останется. Нахлынувший катаклизм не собирался останавливаться.

Суть выживания заключается в том, чтобы можно было поесть где-то, поспать и избежать прицельного выстрела в голову... И несколько дней ему это удавалось. Он теперь вообще не задумывался, что будет потом... Когда ты оказываешься в безвыходной ситуации, тебе приходится изворачиваться, выскальзываться и приспособливаться, а не философствовать.

И теперь он снова отправлялся в путь по погибающему городу, оказавшемуся в центре страшной катастрофы. Разбитые витрины сменялись разбросанными искорёженными автомобилями, терявшими управление, когда всё началось...

**БЕЗУПРЕЧНЫЕ** полезли со всех сторон, вооружённые лазерами, созданными для защиты, как их всех убеждали. Они не испытывали никакой жалости ни к кому и ловко расправлялись с каждым встречным. Завязались стрелковые бои, но **БЕЗУПРЕЧНЫЕ** оказались куда проворнее и жёстче, и совсем не испытывали страха.

В первую же неделю посыпались и коммунальные служ-

бы, и магазины, и аэропорты. Начался страшный хаос, впрочем, быстро сошедший на нет. Это походило на то, как меняют старый, поистрёпанный забор. Меняют на совершенно новый, ровный, выструганный из превосходного сырого дерева.

И теперь Роман брёл по дороге, прячась по углам, избегая любых контактов с появляющимися редкими людьми... Испуганными, сбитыми с толку. За каждым из них приходили **БЕЗУПРЕЧНЫЕ**. Молчаливые, красивые люди. Удивительно красивые!

Вся его «жизнь до» казалась такой далёкой и ненастоящей. Инженерия, которой он посвятил всю молодость, могла ему ещё пригодиться, сослужить добрую службу. Но все эти расчёты и чертежи, накопившиеся в багаже его знаний, оказались полностью бессильны перед лицом накидывающей острой опасности в виде практически неуязвимых людей, созданных могущественной корпорацией «Капитал-Трест». Они занимались этим чуть ли не тридцать лет – с двадцатых годов этого века, и, в конце концов, они добились колоссальнейших успехов.

И самый большой успех сейчас рыскал по улицам и охотился на людей...

Роман медленно шёл по темнеющему кварталу вдоль стен похолодевших зданий, многие из которых были разрушены схватками между обычными людьми и **БЕЗУПРЕЧНЫМИ**. Между «хомо спапиенс» и «сверххомо».



Он почему-то задумался о прошлой весне, когда они с Ниной гуляли у озера с блестящей поверхностью, и платье у неё было такое бело-зелёное, и пахло от неё так прекрасно: то ли лавандой, то ли розами...

Незнакомый парень появился внезапно – весь в чёрном, худющий, и кофта на нём висела, как тряпка на вешалке. Он рывком ухватился за плечи Романа так резко, что тот чуть не заорал.

– Тихо! – прошептал незнакомец. – Атака вот-вот начнётся! Гуляешь тут!

Он кинулся куда-то прочь, увлекая Романа за собой. И в этот же момент БЕЗУПРЕЧНЫЕ вынырнули из близлежащего здания – они находились в продуктовом магазине, разбираясь с теми, кого застали там этим поздним вечером.

Роман почти кинулся куда-то по улице, но Николай его крепко схватил и поволок в другую сторону. БЕЗУПРЕЧНЫЕ же почти бесшумно помчались за ними вслед, но пока стрелять не спешили. Незнакомец держал путь уверенно, и Роман совсем ему подчинился, заставляя свои ноги передвигаться. Он понял, что они бегут в обычный дворик ещё недавно жилых домов, а их преследователи несутся за ними – жёлтые лучи здоровенных фонарей скакали в навалившейся темноте с пугающим упорством... И ещё одна вещь в БЕЗУПРЕЧНЫХ тоже люто пугала – они всё время молчали и не переговаривались друг с другом, не перекидывались ни единым словечком. Соблюдали тишину.

Но Николай продолжал путь, и Роман следовал за ним, а ноги его почти заплелись, пот застилал глаза. Под истёртыми подошвами оказались битые стёкла, загремели какие-то сплюсненные банки... Казалось, они заскочили в один из пустеющих домов, звякнув подъездной дверью – домофон здесь был уничтожен с частью самой двери.

Они оба тяжело дышали... Неподалёку снова раздались стрекочущие выстрелы, но это стреляли по БЕЗУПРЕЧНЫМ, потому что их оружие не издавало хлопков и грохота... Они долго просидели в подъезде, прежде чем наступила полная тишина.

Стемнело. Атака завершилась, и Роман больше не слышал БЕЗУПРЕЧНЫХ, только чувствовал крепкую пятерню своего нового знакомого на плече – тот приложил нечеловеческие усилия, чтобы затащить этого парня сюда – едва ли не из-под носа у преследователей.

– Сиди тихо, – шепнул новый знакомый. – И проживёшь дольше.

Роман послушался, и это помогло – БЕЗУПРЕЧНЫЕ исчезли, как будто и не было: растаяли подобно дыму.

– Славно, – продолжал незнакомец. – Они долго не топчутся на одном месте... У них мозги так устроены. Представляешь, они обрабатывают миллионы ходов в секунду?!..

– Но им это не мешает упускать типов вроде нас? – Роман старался подбавить в голос весёлости, но это ему не удалось.

– Редчайший случай... За эту неделю они... Эм... Уволи-

ли две трети людей. И ещё уволят.

– Не совсем понял...

– Если мы будем бубнить здесь, то нам придёт крышка...

– отозвался настороженно незнакомец. – Пойдём... У меня есть немного еды. Да и вдвоём легче выжить, чем в одиночку, не находишь?

Роман едва заметно в темноте кивнул.

– Меня Николаем звать, если это сегодня имеет значение.

И они пошли, немного постояв для начала у этого совершенно незнакомого и невиданного доселе подъезда.

Роман опять промолчал, стараясь не отставать за таким же исхудалым парнем, вжавшимся в стену, скользившим вдоль неё. Эта стена принадлежала колоссальному зданию – пожарной части или чему-то подобному. Резко он проскочил куда-то вправо, исчез из поля зрения, и Роман поспешил за ним, едва не врезавшись в его спину.

Тут стояла темнота ещё непрогляднее, чем уличная... И Николай поспешил включить извлечённый из кармана смартфон – экран, не фонарь.

– Я думал, уже ни у кого не осталось заряда... – признался

Роман.

– Ещё пока есть. Но это не обнадёживает, знаешь.

Он схватил жестяную банку, оставленную на полу. Затем принялся шарить в поисках ножа свободной рукой, делал всё это торопливо и неаккуратно – было неудобно держать в одной руке два предмета сразу... Роман же переминался с ноги

на ногу, но предлагать помощь не решился – было вообще очень странно, что незнакомец собрался поделиться с ним едой.

Николай положил телефон на пол, высвободил руку, перехватившись за банку.

– Пока есть еда, можно жить, – сказал Николай. Он неловко, как девственник, управлялся с ножом, пытаясь вскрыть тушёнку с изображённым на банке быком. Наконец он выругался, потому что острый край всё же вошёл ему под кожу, пустив кровь. – Эх! Хорошо, что БЕЗУПРЕЧНЫЕ не обладают собачьим нюхом. А то бы прибежали опять...

– Откуда ты здесь взялся? – ничего другого Роман не нашёл у себя в голове, а спросить что-то было нужно.

– Бежал-бежал, а потом спрятался, – просто ответил тот без тени ехидства. – Когда всё началось, времени думать не было.

– И долго планируешь прятаться?

Николай крепко задумался, отогнув крышку и разлив душистый аромат по помещению. Он принялся доставать кусок мяса.

– Не слишком... Потому что есть одно обстоятельство...

Роман не перебивал – ждал право взяться за нож, борясь с резко обострившимся чувством голода.

– Понимаешь, здесь не победить, – закончил мысль новый знакомый и протянул ему банку. – Всё это слишком далеко зашло. Как неизлечимая болезнь, что ли.

– К чему ты ведёшь? – спросил Роман, беря банку.

– Прогресс всё же победил, – заметил Николай и помолчал. – У меня есть кое-что. Так сказать, собираю газетные вырезки...

Он поднял смартфон и полез в галерею.

– Смотри. Читай внимательно.

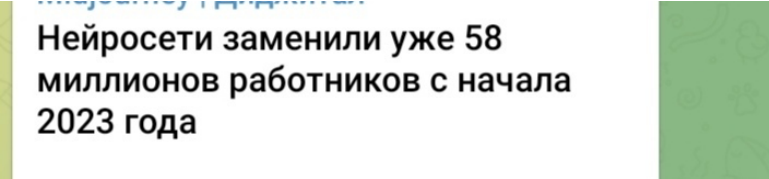

**Нейросети заменили уже 58 миллионов работников с начала 2023 года**

– Ага, – кивнул Роман, пытаясь подцепить на нож кусок поприличнее. – Стало быть, неплохая замена.

– Конечно! – воскликнул Николай так, словно забыл о том, что надо соблюдать тишину. – Человечество изжило себя, получается. Нейросети научились рисовать не только картины, писать музыку и тексты. Нейросети смогли рисовать людей.

Они помолчали. Где-то раздалась отчаянная стрельба, отчего оба вздрогнули.

– Всё пошло не по плану? – спросил Роман несколько риторически, передавая «право хода» новому знакомому. Хотя думал он о другом...

– Если это не было запланировано, – уклончиво ответил

Николай, ковыряясь в банке ножом. И словно читая его мысли. – Веришь в конспирологию?

– Золотой миллиард?

– Я этого не говорил, – уклончиво отозвался незнакомец. – Но факт остаётся фактом. БЕЗУПРЕЧНЫЕ куда лучше нас с тобой. Им, например, не нужна вода, еда, воздух. У них нет эмоций. И изъянов. Ты вообще видел их лица? Все – красавцы и красавицы. Ни шрамов, ни родинок. Волевые подбородки, высокие лбы. А волосы-то какие!..

Роман кивнул.

– И что будем делать? Будем выживать?

Николай усмехнулся – горестно. И как-то беспомощно оглянулся по сторонам.

– Выжить не получится, ты не понимаешь? Сценарий написан. Весьма вероятно, тоже нейросетью.

Лицо Романа превратилась в горькую гримасу. Когда он заговорил снова, каждое слово ему давалось с трудом.

– И что ты планируешь делать? Лечь и ждать, когда они придут? Зачем тогда прячешься здесь?

– Ждать?! – Николай нервно захихикал. – Мы уже ждём, когда они придут. Роботизация пустила корни, как глубокий кариес. Отсрочиваем неизбежное. Мы уже сдались.

– И что нам делать?

– Устроить хорошенькую свистопляску напоследок.

– Что ты имеешь в виду? – вкрадчиво спросил Роман.

– А ты где работал? – ответил вопросом Николай, будто и

не слышал, продолжая смотреть в почти опустевшую банку из-под тушёнки.

– В «Заслоне», – сообщил Роман.

– Ого, – протянул Николай и на мгновение замер. – Это те самые ребята, которые двигали технологизацию? Развивали человечество, как могли? Разработки-инновации?

– Да... Инженерия.

– А я работал в «Капитал-Трест», – отозвался Николай полушёпотом.

Роман с шумом втянул воздух. Хоть он и не был человеком светским, но про «Капитал-Трест» он много что знал. Например, что именно они изобрели нейросеть, которая создала БЕЗУПРЕЧНЫХ. Сначала научились на принтерах печатать машины, а потом – и человека... Или не на принтерах.

– Только не надо кричать, что это всё из-за меня, – прервал нарастающую тишину Николай. – Я всего лишь охранником там был. До того, как меня турнули. И не только меня, конечно... Роботизация-автоматизация. Всё остальное.

– И что ты там увидел?

– Много чего... Но главное – у меня есть кое-какая схема... Я не знал, с кем бы этим поделиться, потому что в одиночку я бы точно не справился, но теперь есть ты... Напомни, как тебя зовут?

– Что за схема?! – с нетерпением настоял Роман, и Николай снова полез в галерею, чтобы найти там то ли ещё один

скриншот, то ли фотографию.

Роман с удивлением уставился на изображение, сходу поняв, что перед ним.

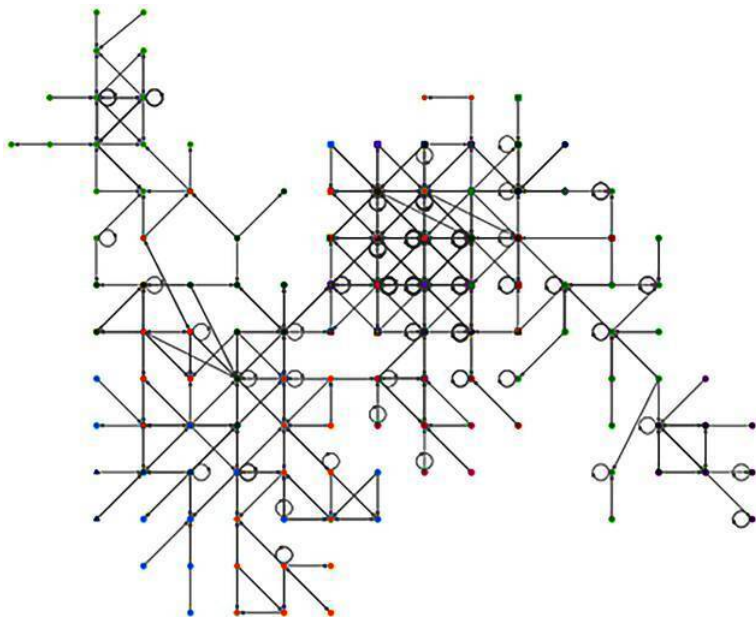

– Схема управления? Главное звено и все второстепенные. Только главенствующее звено здесь не указано.

– Именно, господин инженер... Это – Сверхкомпьютер, и я знаю, где он находится. Именно туда мы и наведемся и сломаем его. Вернее, это цепь сверхкомпьютеров, но я знаю,



где из них тот, что занимает место директора, так сказать.

Теперь пришла очередь Романа нервно рассмеяться.

– Это не поможет, – заявил он. – У них система отладки есть, точки восстановления, сервера хранения, администраторы. Ты ничего не добьёшься, если раздолбаешь его какой-нибудь кувалдой...

– Это я и собираюсь сделать, – совершенно серьёзно сообщил Николай. – Сегодня уже мы туда пойдём и сломаем его.

– Услышь меня, Коля! – отчаянно схватил его за плечи Роман. – Это не поможет! Да и охраны там уйма...

– Это ты меня не слышишь, Рома. Уже ничего никому не поможет. Но подгадить мы им немного можем.

Роман замолчал, отступив к выбоине в стене, через которую они зашли. Необычайно густая мгла повисла на улице, даже вывесок теперь видно не было. Стрельба совсем прекратилась, не было и криков.

– Я работал в охране, как уже сказал. И я знаю, как попасть в их главное здание, где стоит этот «сверхкомпуктер»... Заберёмся туда. Отключим систему. Там сплошняком роботы стоят... Смотри, у меня есть ещё одна схема.

Но в этот раз он извлёк из кармана бумажный листок – смятый. И принялся его спешно разворачивать.

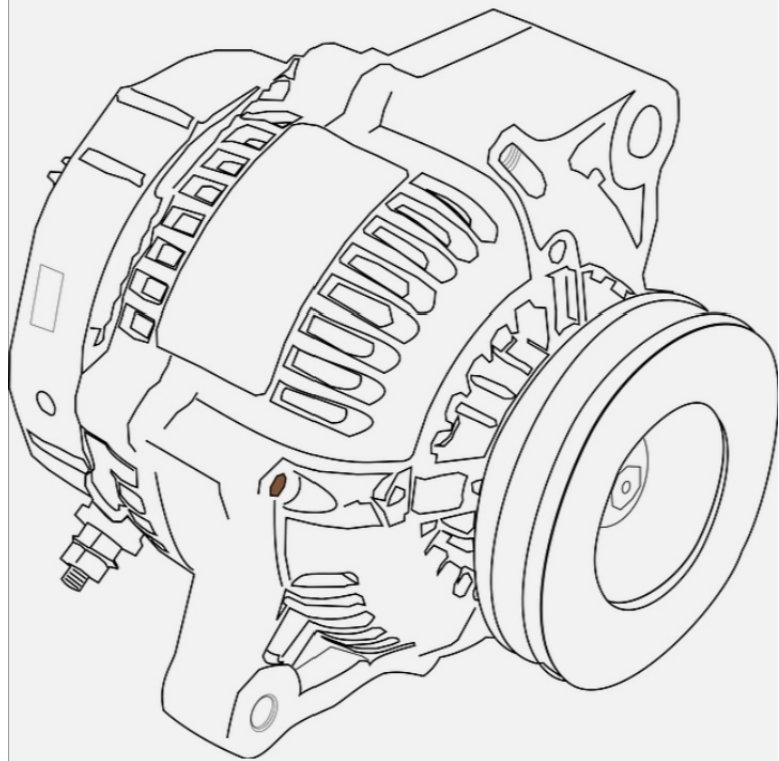

– Электродвигатель, – сходу отметил Роман.

– И это снова правильный ответ, – усмехнулся Николай. –

И Вы получаете две тысячи очков и выход в финал...

– Главблок питания всех охранительских роботов? – тут же сказал бывший инженер.

– Ну да, ты же рыцарь диода и принц квантовых частиц, смекаешь неплохо. Схватываешь на лету... Небось, по физике у тебя твёрдая пятёрка была? Что кончал, «Бауманку»?

– Ты хочешь, чтобы я отключил главблок, тогда встанут все роботы, это я понял, – отозвался Роман, словно не заметив колкостей нового знакомого. Тот так остро шутил, скорее всего, из-за невероятно острого стресса, свалившегося на этого относительно молодого парня.

– Именно, дружочек мой. А потом я зайду внутрь и расколошмачу их компьютер своей пожарной кувалдой, которую я отыскал в этом славном здании...

– Интересно... – протянул Роман, немного расслабившись. Голод его унялся, да и одышка после пробежки давно прекратилась... Сейчас можно было подумать. – А как мы попадём к этому электродвигателю?

– Вся оказия в том, что я очень хорошо знаю, где она стоит... Я же сказал: я там работал. Долгие вонючие годы... И теперь настало время оставить хороший отзыв о компании. Я знаю тайную тропинку в технический блок «Капитал-Треста». Самое забавное, что их ЭВМ стоит тоже в этом же бло-

ке. Проблем не будет.

Роман погрузился в молчание. Где-то – совсем далеко – лязгали траки танков... Именно так ему показалось. Потом гулкие взрывы, скрежет.

– Нас же завалят за эту выходку прямо на месте, – сказал он просто, чтобы не молчать.

– А ты думаешь, БЕЗУПРЕЧНЫЕ сейчас бежали за нами, чтобы автограф попросить и конфеткой угостить? – скривился Николай в подобии едкой ухмылки.

Роман почему-то поймал себя на мысли, что слова Николая не заставили его загрустить или испугаться... Это всё показалось ему абсолютным сном: в один момент взбунтовалась Сверхнейросеть и начала штамповать людей совершенных. Без изъянов. Или это решение приняла не только пресловутая нейросеть?!

– Ты со мной, приятель? Потому что одному мне не справиться...

– С тобой. Если нас не пристрелят раньше того, как мы дойдём до нужного здания.

Роман не понимал, где они находятся, но его новый знакомый очень ловко ориентировался в этой части города, будто всю жизнь жил здесь. Он хотел спросить у него об этом, но решил, что это лишнее и теперь вообще не имеет значения.

Они плелись между полуразрушенными домами и уничтоженными автомобилями,

пригибаясь к сырому асфальту каждый раз, когда слыша-

лась стрельба, крики. Всюду мерцали вспышки, а фонари разрезали темноту то там, то здесь... Они ползли и ползли, и Роман подумал, что как было бы здорово поймать какую-нибудь попутку до центра... Но, конечно, теперь попутки больше не ездили.

Они ползли очень долго – может быть, полночи... Николай еле сдерживался, чтобы не браниться от тяжести кувалды – та становилась всё тяжелее с каждым преодоленным десятком метров. Через много часов здания превратились в настоящие высотки – такие же погасшие, а самое большое и громоздкое стояло в окружении этих высоток.

«Капитал-Трест» находился в самом центре города – огромная, казалось, абсолютно цельная громадина о множестве окон с солнцезащитными стёклами. Нигде света не горело, но Николай с полной уверенностью утверждал, что внутри всё кишит роботами. Они бодрствуют.

Парочка воинствующих и истощённых парней пошла вокруг «Каптал-Треста», чтобы зайти с чёрного хода. Николай еле тащил позаимствованную приبلуду.

– Там есть слепые зоны, – пояснил бывший охранник. – Камеры можно легко обойти... Если, конечно, они их не понатыкали везде...

– Через вентиляцию не полезем, – сразу заметил шёпотом Роман. – Это только в фильмах такие вентиляции, что человеку можно туда залезть и блуждать там, роняя телефоны...

– Нет, конечно, нет! Пройдём с чёрного хода... Хорошо,

что ключи у меня есть. Теперь слушай внимательно: врываешься и бежишь в левую сторону, понял? В левую... Ориентируйся по проводам на потолке. Они выведут тебя в главблок...

– Что значит «врывайся?»

Николай не ответил, но стал принесённой кувалдой долбить в дверь заднего входа, причём, делал он это с такой сноровкой и таким спокойным лицом, будто занимался этим всю жизнь. После первого удара заверещала сигнализация, а после четвёртого – отлетела дверь.

Роман страшно испугался этого, но, снова повинувшись своим взыгравшим инстинктам, побежал внутрь – в коридор, предельно освещённый голубым электричеством. Коридор блестел – полы, стены... Провода действительно змеились по потолку, и Роман искренне надеялся, что ему навстречу не вывернут роботы или БЕЗУПРЕЧНЫЕ... И ему повезло – вскоре он ударился в толстую дверь с квадратным стеклом по середине – и через него он именно увидел, что тот самый электродвигатель находится там... Только в реальности он был огромный, почти во всю комнату, словно его увеличили через специальную машину. Синий, новенький. Ухоженный. Грохот его ротора разносился по всему коридору. Вентилятор выл с ним в унисон – этому электродвигателю требовалось автономное охлаждение, иначе бы всем пришлось не так сладко.

– Поторопись, они уже близко! – истерично крикнул где-

то позади Николай.

Роман не знал, что делать, потому изо всех сил вмазал локтём по стеклу – с первого удара оно пошло трещинами, а локоть взорвался болью. После второго – оно вылетело миллиардом осколков. Роман ухватился за раму окна, всё ещё зиявшую острыми осколками. Они вонзились в руки, но бывший инженер не обратил на это внимания и неуклюже полез через него, через эту дверь.

Двигатель шумел и гудел – размеренно и очень громко. Роман бросился к блоку питания, от которого провода подходили к щёткам, и на них же передавалось электричество.

Если бы он предназначался для частых пусков и отключений, он бы был оборудован контактором и термореле, чтобы не перегореть от перегрузок... Но этот, судя по всему, запустился прямо – от сети, как насос. Роман уже видел чёрный рубильник, что может обрубить электричество или во всём «Капитал-Тресте», или хотя бы в этом крыле...

«...электрическая машина, в которой электрическая энергия преобразуется в механическую посредством магнитного поля...»

Голос его строгой физички врезался ему в голову с жестокостью кувалды, коей Николай собирался расправиться с Компьютером. Он даже замер на мгновение, ухватившись за рубильник.

– ДАВАЙ! – где-то истошно закричал Николай. – ДАВАЙ, ЧЕГО ТЫ ЖДЁШЬ?!

Роман рванул рубильник, но электродвигатель, хоть и сразу выключился, затихать не спешил – его шум ещё какое-то время кружился в воздухе, а внутренний вал вращался по инерции. Если бы он был небольшим по размеру, то его отключение прошло бы куда быстрее... Звук механического отчаяния постепенно исчезал.

Когда наступила тишина – темнота же наступила сразу, как Роман «дёрнул за стоп-кран», то он даже сам поразился тому, какая же тяжёлая и тягучая может быть эта пресловутая тишина. Он постоял, прислушиваясь к своему сердцу, учащённо скакавшему в груди, но больше никаких звуков не слышал.

– Молодец, парень! – крикнул где-то поблизости Николай. – Так и надо! Сейчас мы с тобой наведаемся к комп...

В обволакивающей темноте замерцали лучи фонарей, появившиеся так же внезапно и бесшумно, как и сами Роман с Николаем. Последний неосознанно закричал – как-то свирепо и отчаянно, а потом глухо свалился где-то в коридоре. Сильно запахло чем-то подгорелым. Лазеры бьют без всякого звука...

**БЕЗУПРЕЧНЫЕ** громко хлопали подошвами своих ботинок, приближаясь к главному блоку питания, держа в руках фонари, лучи которых прыгали по потолку и по стенам. Прыгали и неуклонно приближались.

– Вот и меня уволили, приятель, – ухмыльнулся затихшему электродвигателю Роман, оглядев комнату – отступить



было некуда.

БЕЗУПРЕЧНЫЕ уже вскрывали дверь – нетерпеливо, как жених пытается разобраться со свадебным платьем своей суженой в первую брачную ночь. Они не разговаривали, не кричали; казалось, что даже не дышали. Они были действительно безупречны.

Они пришли на замену.

*8 – 18 мая 2023 г.*